

# 10 寸 CNC 竖版操作面板

## GTC-EP-01A

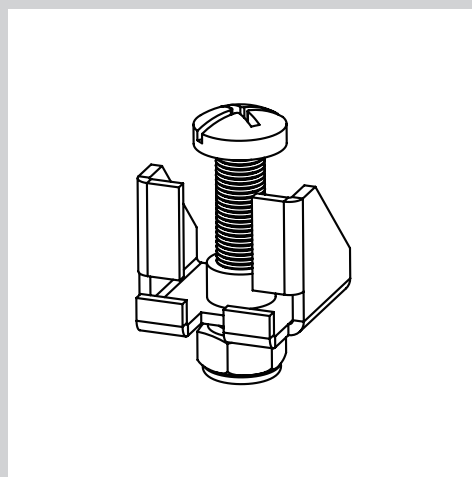

# 设计布局

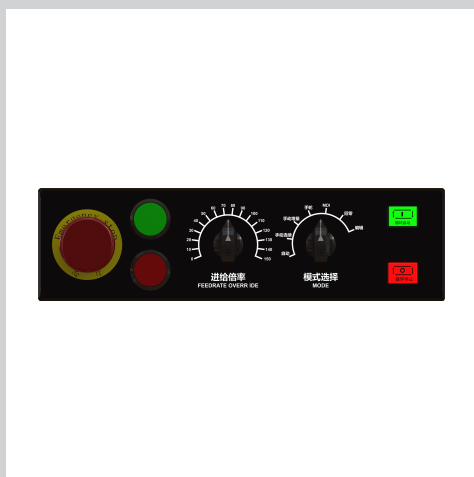
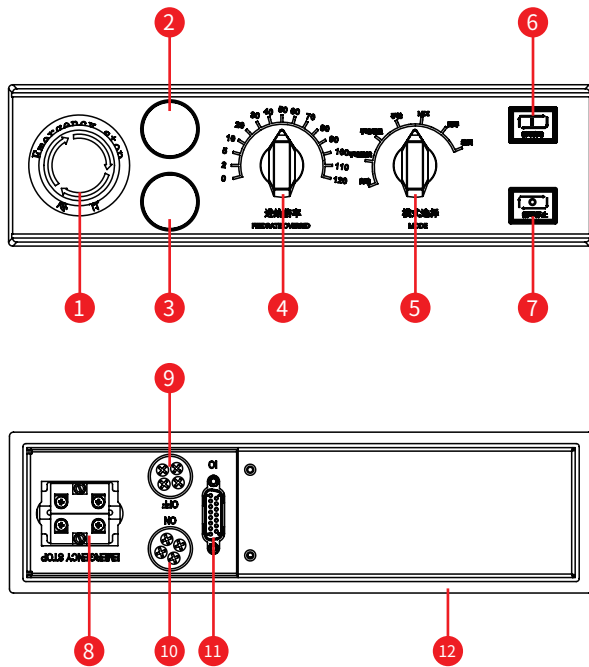

- ① 急停按键
- ② ON 按键
- ③ OFF 按键
- ④ 手动倍率调整
- ⑤ 进给倍率调整
- ⑥ 循环启动按键
- ⑦ 循环停止按键
- ⑧ 急停按键接线端子
- ⑨ OFF 按键接线端子
- ⑩ ON 按键接线端子
- ⑪ IO 接口
- ⑫ 安装卡孔

# 尺寸图

	A	B	C	D	E	F
GTC-EP-01A	272.6	290	80	64.6	47	3.5

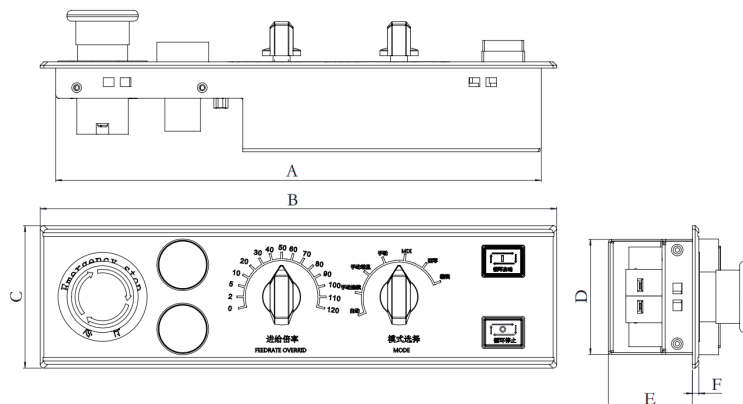

单位: mm 公差:  $\pm 3$

# 安装检查及开孔尺寸

## 产品清单

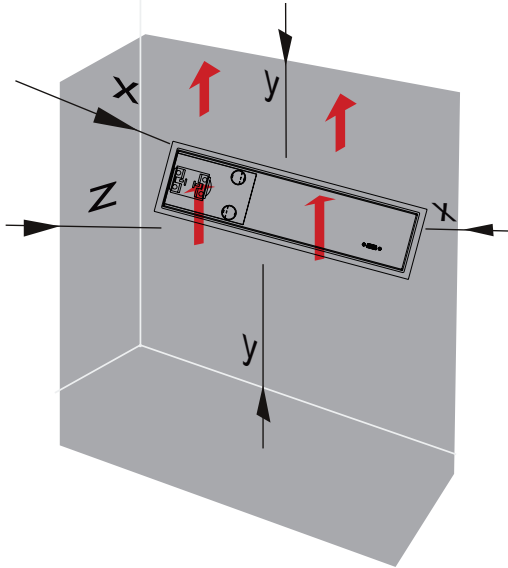

安装 HMI 前需要检查安装环境能满足以下要求，确保其能进行自行通风。

$X > 15\text{mm}$

$Y > 40\text{mm}$

$Z > 10\text{mm}$

## 开孔尺寸

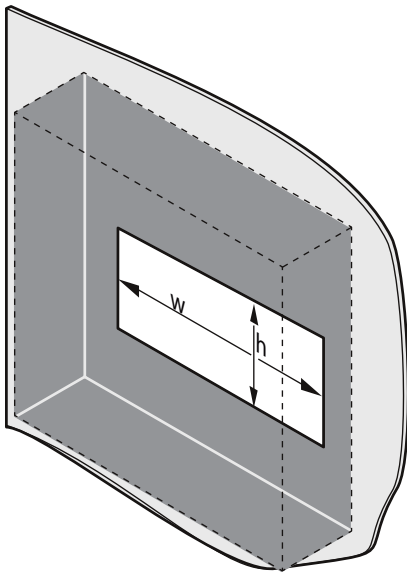

机箱开孔尺寸:

	W	H
GTC-EP-01A	275	66

单位: mm

# 固定 HMI

## 固定 HMI

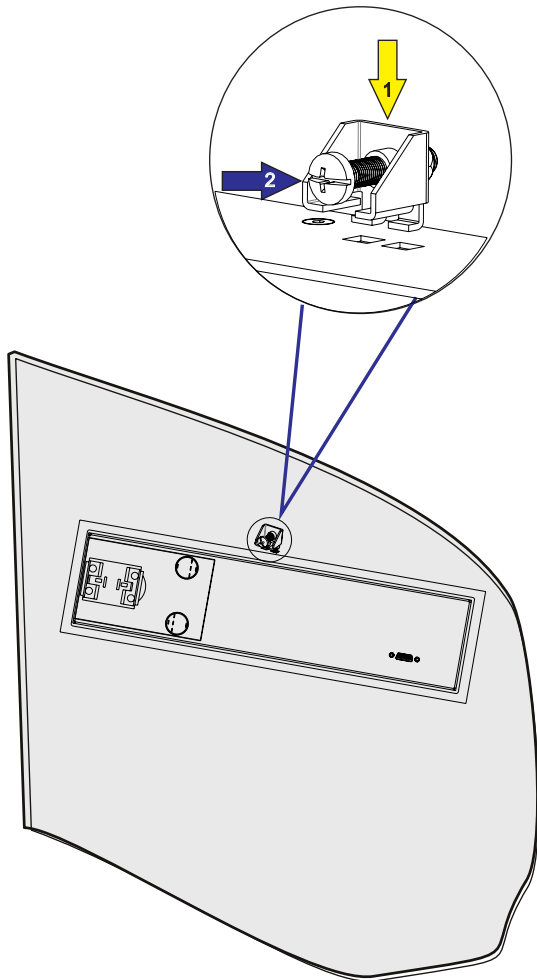

- 1、将安装卡扣按箭头 1 所示方向扣入 HMI 安装槽内。
- 2、用螺丝刀按箭头 2 所示方向拧紧卡扣螺丝。
- 3、重复步骤 1 和步骤 2 将所有的卡扣都安装上去，从而固定 HMI 设备。（注：每台共 6 个安装卡扣）

# 产品包装

产品清单		
名称	图片	数量
HMI 设备		1
安装指南		1
卡扣		6
彩色扁平电缆		1

# 技术规格

重量	
无包装时的重量	1000g
按键	
按键数量	5 个
接口	
接口类型	OP×1 (DB9)
供电电压	
额定电压	+5V DC
允许范围	4.75 到 5.25V (-5%, +5%)
功耗	2W
内部保险丝	电子
环境	
工作温度	0 ~ 55°C
存储温度	-10 ~ 60°C
工作湿度	10%RH 至 90%RH (无凝露)
存储湿度	10%RH 至 90%RH (无凝露)
气压	2000 米以下
防护等级	IP65 (前面板)