

# GTM 系列网络型模块



# 概述

GTM 系列网络型模块采用模块化设计，用户可以根据需求灵活配置功能模块、IO 扩展模块或步进驱动模块。用户可以搭配固高 GSN 插卡式运动控制器、GNS 嵌入式运动控制器和其他支持 gLink-II 千兆等环网协议或 EtherCAT 协议的产品，实现轴脉冲或模拟量控制。GTM 模块支持数字量 IO、模拟量 IO、高速模拟量采集、辅助编码器、MPG 和扩展 IO，广泛应用于机器人、数控机床、电子加工设备、激光加工设备、PCB 钻铣设备、木工机械、印刷机械和装配生产线。

# 接口定义

### 通讯及电源模块

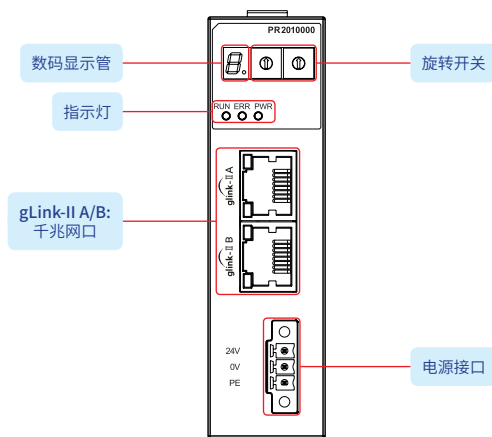

### 轴模块

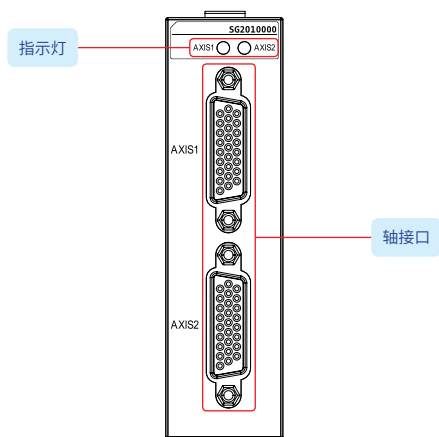

### 通用数字 IO 模块 (32DI&32DO)

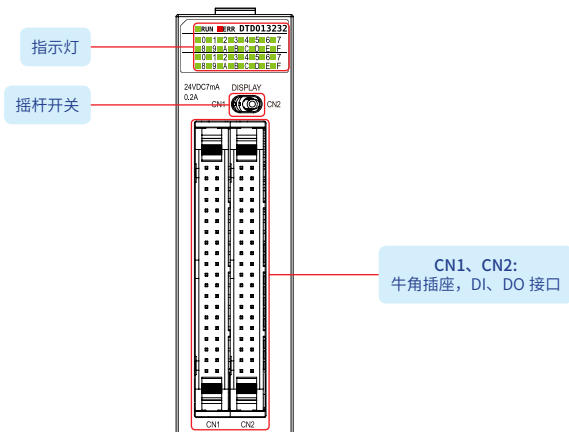

### 通用数字 IO 模块 (16DI&16DO)

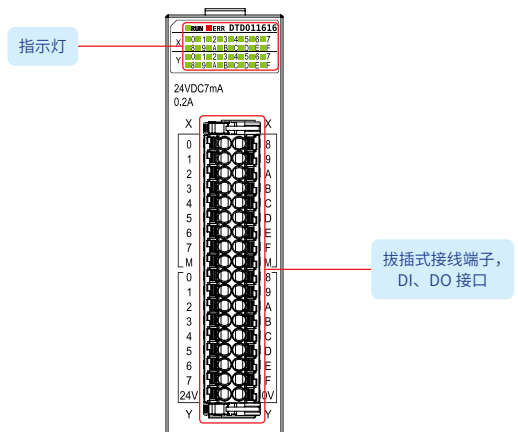

# 接口定义

通用数字 IO 模块 (32DI)

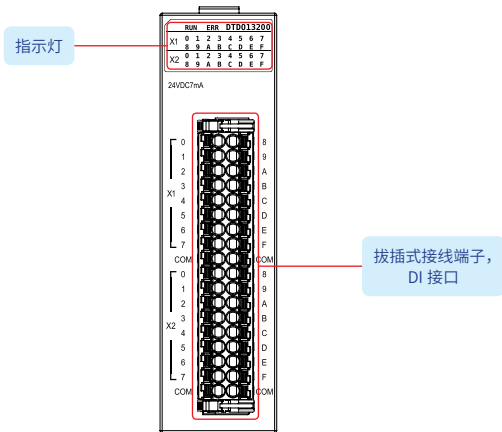

通用模拟 IO 模块 (4AI&4AO)

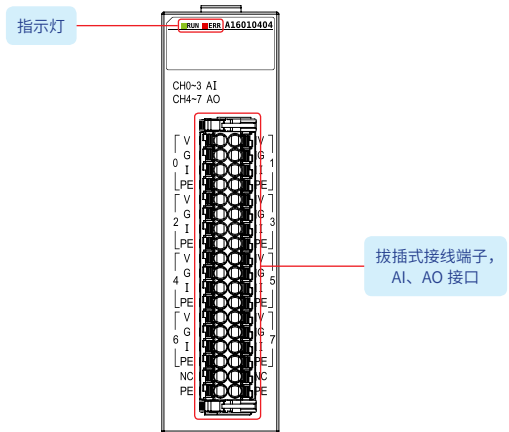

LIMIT/HOME 专用数字 IO 模块

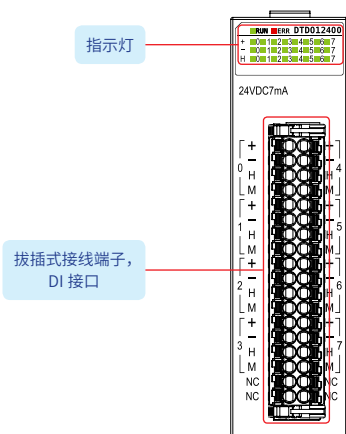

HSO 模块

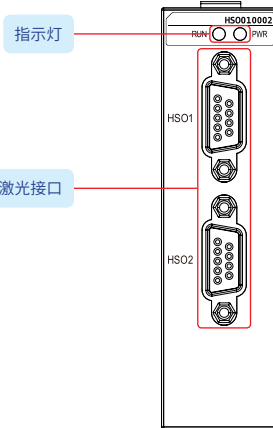

ENC 模块

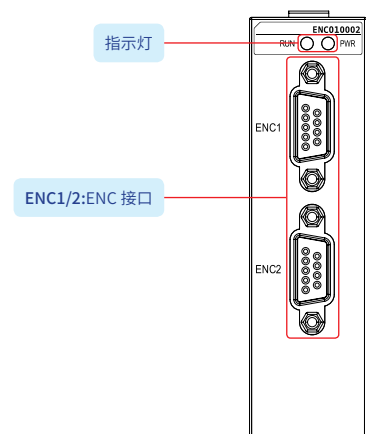

GMSD556 单轴步进驱动器模块

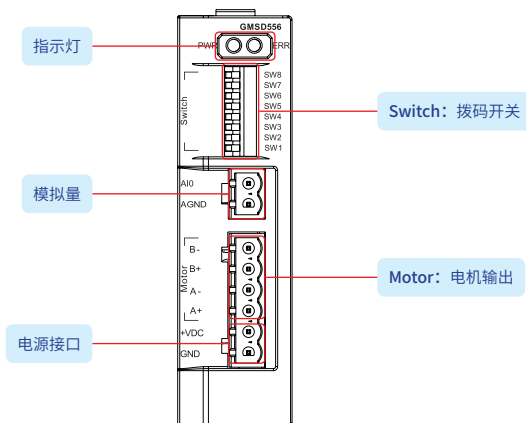

GMDD422 双轴步进驱动器模块

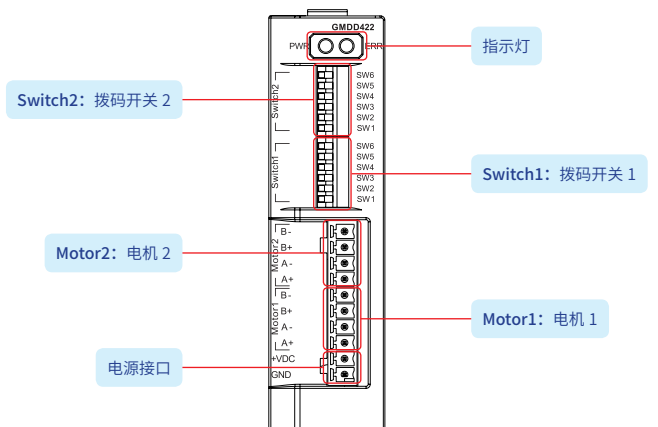

# 接口定义

三槽 / 七槽专用基板模块

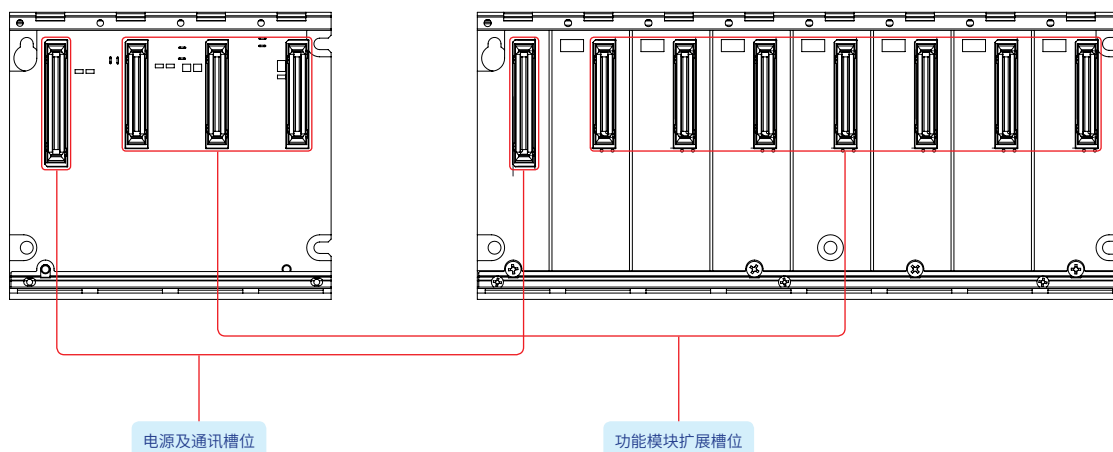

# 型号指南

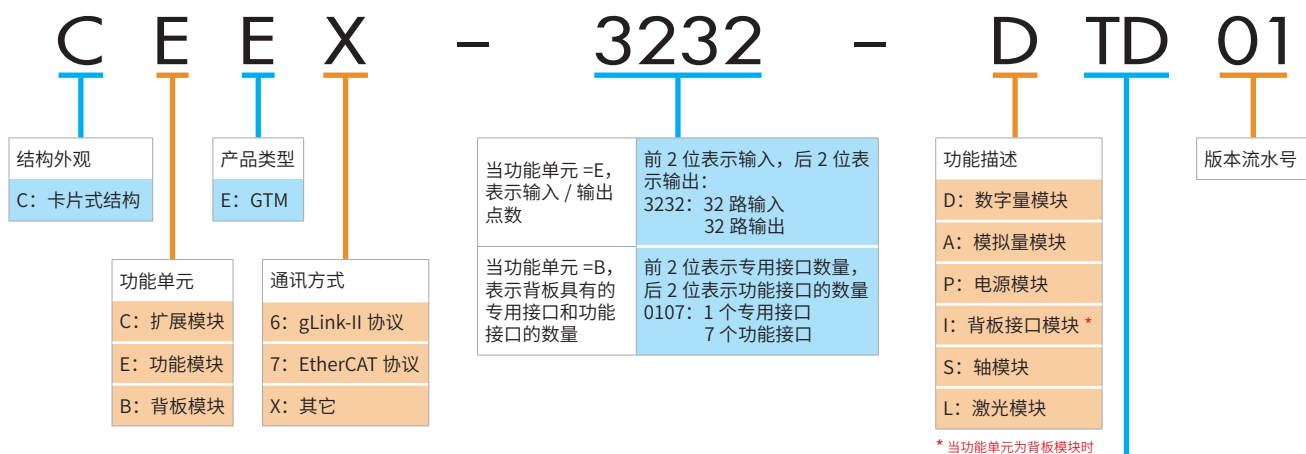

功能描述补充	
数字量模块	模拟量模块
TD: 晶体管漏型输出	12: 12 位精度
TS: 晶体管源型输出	16: 16 位精度
电源模块	轴模块
G2: 等环网接口	G2: 2 轴, 无轴 AO
EC: EtherCAT 接口	V2: 2 轴, 轴 AO
背板接口模块	
BE: 扩展型背板接口模块 (无 CPU, 用于模块扩展功能)	

# 订货信息

类别	种类	订货号	说明
必选	主功能模块	CBEX-0107-BP101	GTM 基板, 包含 1 个专用模块插槽和 7 个功能模块插槽
		CBEX-0103-BP101	GTM 基板, 包含 1 个专用模块插槽和 3 个功能模块插槽
		CCE6-0102-PG201	GTM 电源通讯模块, 电源接口、等环网通讯接口
可选	可选功能模块	CEEX-0002-AXG01	GTM 轴模块, 2 轴, 无轴 AO
		CEEX-0002-AXV01	GTM 轴模块, 2 轴, 有轴 AO
		CEEX-0002-LRS01	GTM 位置同步输出模块, 2PSO (5V/24V 输出通过滑动开关可选)
		CEEX-0002-N0001	GTM 辅助编码器模块, 2ENC 增量式编码器
		CEEX-2400-DTD01	GTM 轴专用数字 IO 模块, 8 轴 LIMIT±/HOME, 拔插式压接端子
		CEEX-3232-DTD01	GTM 通用数字 IO 模块, 32DI+32DO, 牛角插座
		CEEX-1616-DTD01	GTM 通用数字 IO 模块, 16DI+16DO, 压接端子
		CEEX-0404-A1601	GTM 模拟 IO 模块, 4AI+4AO, 拔插式压接端子
		CEEX-1616-HD101	GTM 高速数字 IO 模块, 16DI (高速) +16DO (高速), 压接端子
		CEEX-3200-DTD01	GTM 通用数字 IO 模块, 32DI, 压接端子
		GMSD-0556-ASX01	单轴步进驱动器模块, 50V/5.6A
		GMSD-0422-PSX01	单轴步进驱动器模块, 40V/2.2A
	通讯线缆	GN-RJ45-RJ45-0M401/ 0M501/ 0M601/ 0M701/ 1M0YH/ 2M0YH/ 3M01/ 5M0YH/ 15M01/ 25M01/ 30M01	标准千兆网线, 双端水晶头, 长度 0.4 米 / 0.5 米 / 0.6 米 / 0.7 米 / 1 米 / 2 米 / 3 米 / 5 米 / 15 米 / 25 米 / 30 米
	牛角线缆	CABLE-MIL40-MIL40-1M000	牛角插座线缆, 双端 40PIN 牛角头, 长度 1 米
	驱动器连接线缆	CABLE-HDB26M-HPCN50M-2M000	驱动器连接线缆, HDB26PM 转 SCSI50PM (松下 A5 驱动器), 长度 2 米
CABLE-HDB26M-HPCN36M-1M500		驱动器连接线缆, HDB26PM 转 SCSI36PM (GTHD/GSHD), 长度 1.5 米	

## 尺寸图

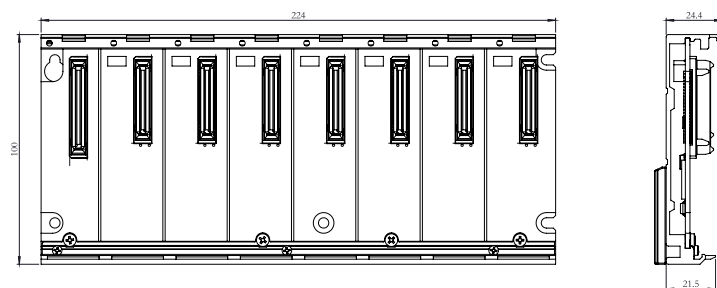

七槽专用基板模块

单位: mm

# 尺寸图

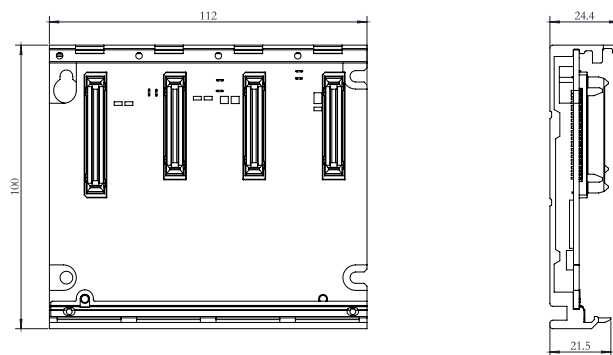

三槽专用基板模块

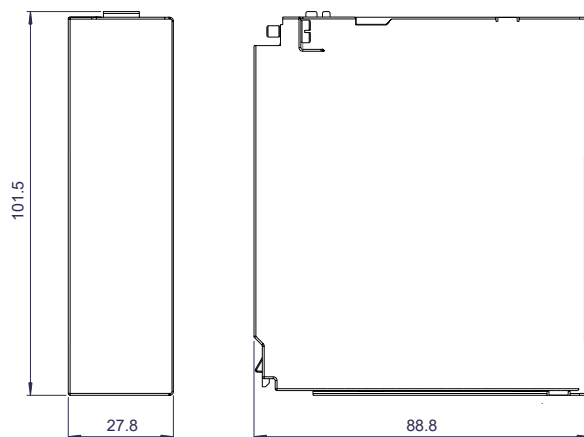

单个模块

单位: mm